

SG 6011

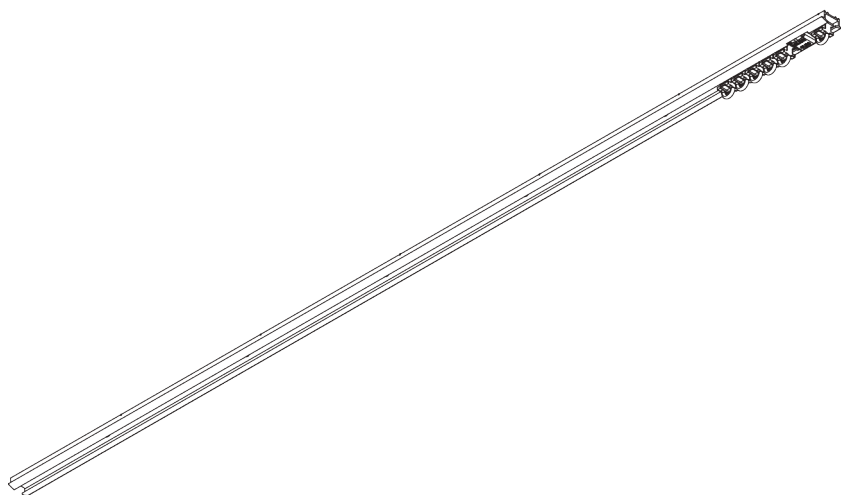

PRODUKTINFORMATIONEN

- **Bedienung:** Hand
- **Grösse:** S-M
- **Montage:** Nut (Center SG 7550)
- **Farben:** weiss RAL 9016 oder Aluminium farblos eloxiert, Sonderfarben möglich
- **Stoffe:** siehe Silent Gliss Stoffkollektion

Merkmale:

- 2-Komponenten-Gleiter-Technologie (2C)
- Vorgebohrtes Profil
- Biegbar
- Werkzeug Center SG 7550

SYSTEMSPEZIFIKATIONEN

A. PROFIL

Profil- und
Biegeinformationen

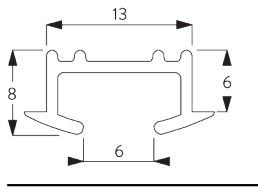

SG 6011p

Profil

Radius:
10 cm, 20 cm

B. MASSAUFNAHME

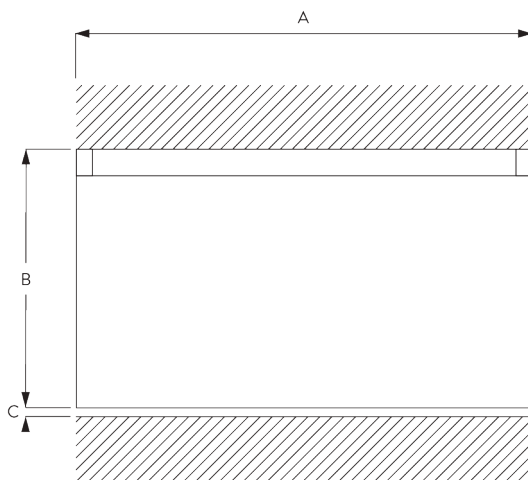

A: Systembreite

B: Systemhöhe

C: Abstand zwischen Boden und Behang

MONTAGE

A. MONTAGE- INFORMATIONEN

Detaillierte Montageinformationen siehe
Silent Gliss Website

Montagepunkte

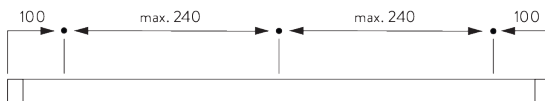

Werkzeug

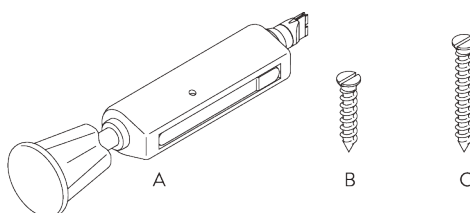

A: Center SG 7550

B: Spezialschraube SG 3019 / 12 mm

C: Spezialschraube SG 3025 / 18 mm

B. NUT MONTAGE

Direkt ins Holz

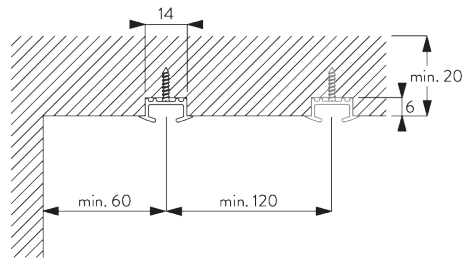

Nut Kanal: 6 x 14 mm

ALLGEMEINE HINWEISE

Masse / Gewicht

- Massangaben in mm ausser anderweitig angegeben.
- Max. kg bezieht sich auf Stoff inklusive Zubehör.
- Paketbreite hängt von Konfektionsart und Stoffbeschaffenheit ab.
- Gleiterabstand max. 80 mm / Rollerabstand max. 100 mm.
- Empfohlener Abstand Boden / Behang: 20 mm.
- Um Systemhöhe (B) zu bestimmen muss kleinste Raumhöhe berücksichtigt werden.

Montage

- Montage nur durch Fachpersonal.
- Anzahl Träger und Montage- / Trägerpositionen sind abhängig von Montageuntergrund, Systemgewicht, Stoffkonfektion, Schrauben- / Dübeltyp sowie möglicher Hindernisse.
- Fachpersonal hat der Situation angemessene Schrauben / Dübel zu verwenden.
- Höhere Profelseite (falls vorhanden) raumseitig montieren.

Kindersicherung

- Alle relevanten Silent Gliss Systeme entsprechen der Norm EN 13120.
- Norm EN 13120 muss von allen involvierten Parteien eingehalten werden.

KOMPONENTEN

A. STANDARD KOMPONENTEN

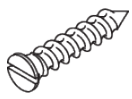

SG 3019

Spezialschraube



SG 3599

Haken

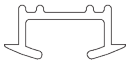

SG 6011p

Profil



SG 6015

Verschlussfeder



SG 6065

Feststeller

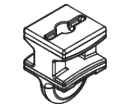

SG 11300

2C-Gleiter

B. OPTIONALE KOMPONENTEN



SG 3012

Haken

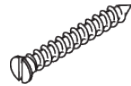

SG 3025

Spezialschraube

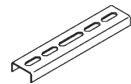

SG 3067

Profilverbinder



SG 3582

Haken

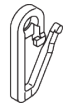

SG 3598

Öse



SG 6057

Gleiter

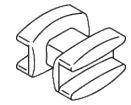

SG 6082

Gleiter

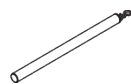

SG 10430

Schleuderstab 50 cm

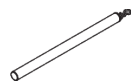

SG 10431

Schleuderstab 75 cm

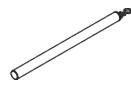

SG 10432

Schleuderstab 100 cm

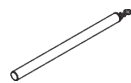

SG 10433

Schleuderstab 125 cm

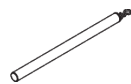

SG 10434

Schleuderstab 150 cm

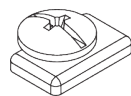

SG 11295

Feststeller



SG 11301

2C-Gleiter am Strip

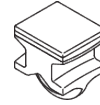

SG 11305

2C-Gleiter für direktes Annähen